

EX-200

SISTEME DE BALUSTRADĂ CU STICLĂ

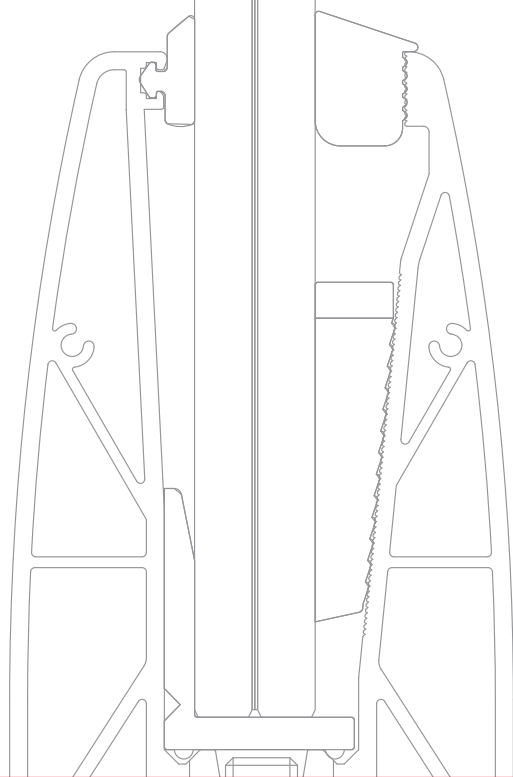

EXALCO[®]

ALUMINIUM SYSTEMS



EX-200

SISTEME DE BALUSTRADĂ CU STICLĂ

Noul sistem de balustradă este compus dintr-un profil rigid de aluminiu, cu rol de suport și încadrare pentru foile de sticlă. Acesta oferă soluția perfectă pentru o mai bună susținere și aliniere, cu fixare pe pardoseală sau pe parapet. EX-200 este ideal pentru a crea partiții din sticlă pentru spații exterioare sau interioare, publice sau private (balcoane, scări, etc.) Sistemul permite folosirea sticlei duplex 6+6, 8+8, 10+10 cu o înălțime totală de până la 1100mm.

Avantaje

- Design modern, cu câmp visual nesfârșit care oferă o vedere perfectă;
- Montarea se face direct pe pardoseală;
- O rapidă și ușoară instalare, multumită profilului dintr-o singură bucată;
- Finisarea profilelor poate fi aleasă între: anodizat, pulbere RAL în câmp electrostatic sau imitație de lemn.

Trei modele de profil

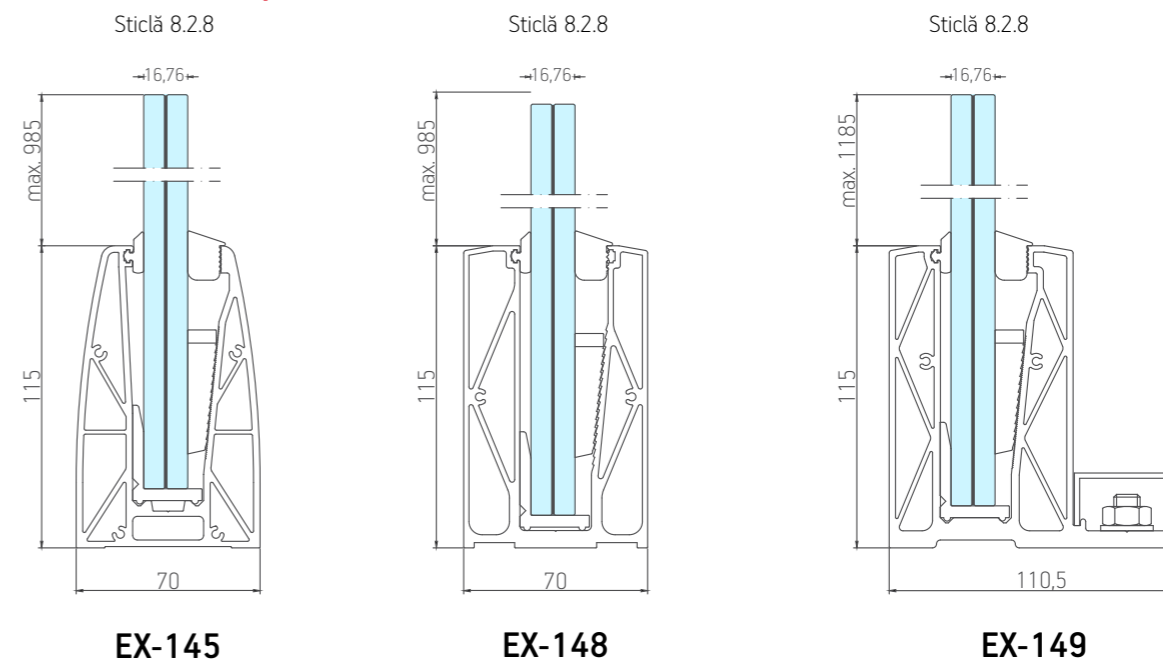

Trei tipuri de sticlă

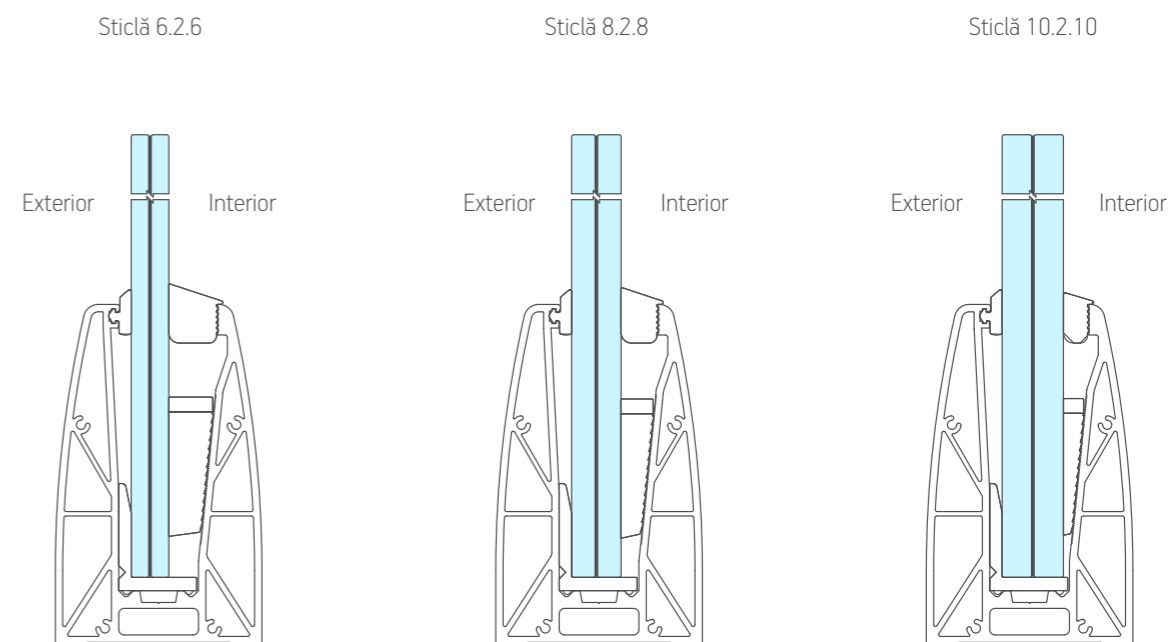

Exceptând profilul de bază (EX-145, EX-148 sau EX-149), cala ("L" cod 3793) și garnitura exterioră (cod 6000/203), care sunt identice pentru toate grosimile de sticlă, restul reperelor sunt specifice fiecărui tip de sticlă conform tabelului următor.

Grosime sticlă	3793	6000/203	37941	37942	37943	6000/202	6000/201	6000/200	3199
6.2.6									
8.2.8									
10.2.10									

Etapele montajului

Exemplu pentru sticlă duplex 8.2.8

Etapa I



Se poziționează profilul de aluminiu, pe traseul unde urmează să fie instalat, apoi se trasează și se execută găurile de fixare în pardoseală corelate cu locurile din profil unde sunt efectuate lamaje. Sunt necesare 4 fixări pe metru la un pas de 250mm și maxim 125mm față de capete.

La montaj trebuie avut în vedere faptul că profilul se montează cu partea interioară netedă la exterior.

Înainte de fixarea cu ancore sau șuruburi de beton se planează acest profil cu nivela sau cu stația laser, prin introducerea de cale în dreptul fixărilor. După planare se strâng șuruburile. Pentru o detaliere mai bună, prezentare grafică este fără aripa interioară a profilului EX-145.

Etapa II



Se poziționează calele în formă de "L", cod 3793 în interiorul profilului la distanța de 50mm de capete și la pas de maxim 350mm, cu partea verticală spre exterior. Este important ca cele două nervuri ale calei să intre corespunzător în cele două canale din profilul de aluminiu. Se fixează mai departe garnitura de cauciuc cod 6000/203 pe partea exterioară a profilului. Se introduce cu atenție panoul de sticlă peste calele în formă de "L".

Etapa III



Se montează sticla astfel încât aceasta să fie în contact perfect cu calea în formă de "L". Mai departe se introduc penele din ABS cod 37942, în dreptul calelor în formă de "L", prin batere ușoară, cu grijă până la poziția optimă de blocare. Sticla se va autofixa liber.

Nu trebuie forțată blocarea prin baterea excesivă a penelor. Există riscul de spargere a geamului dacă apar tensiuni suplimentare.

Etapa IV



Se introduce între sticlă și profil, garnitura interioară în funcție de grosimea sticlei, cod 6000/201 în cazul nostru. Se poate folosi ulei pentru montajul garniturii.

Dacă există capete libere vizibile ale profilului acestea se maschează cu capacele cod 3199.

Accesorii mână curentă

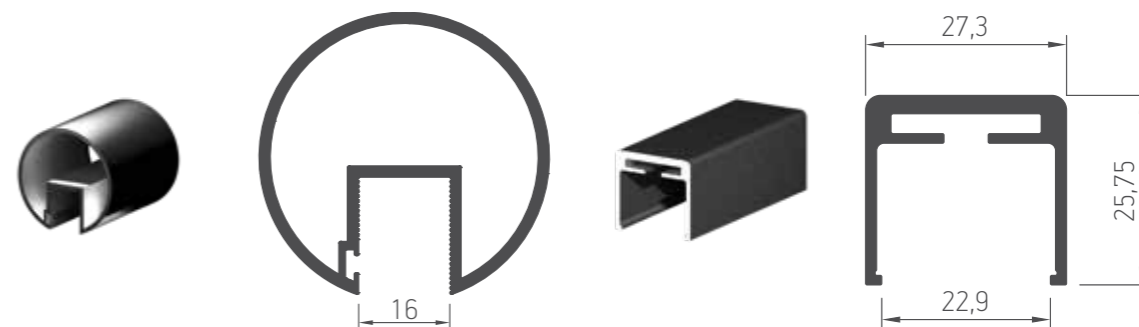

Teste și constatări

Testele au fost executate la Istituto Giordano S.P.A. - Italia

Testarea s-a efectuat pe un model cu următoarele caracteristici:

Lățime totală	1000.0 mm
Înălțime totală	1122.5 mm
Tipul sticlei (temperată)	sticlă laminată
Secțiunea EX-145	70 mm x 115 mm
Cală asezare plastic 3793	56 x 26.4 x 36.3 mm
Pană plastic 37942	66 x 46.9 x 10.9 mm
Garnitură exterioară 6000/203	EPDM
Garnitură interioară 6000/201	EPDM

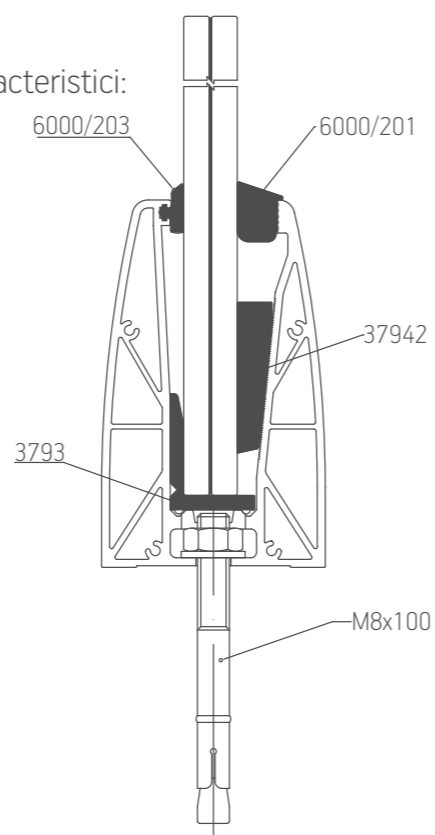

De asemenea prezentăm în continuare câteva rezultate obținute în urma modelării parametrice cu metoda elementului finit.

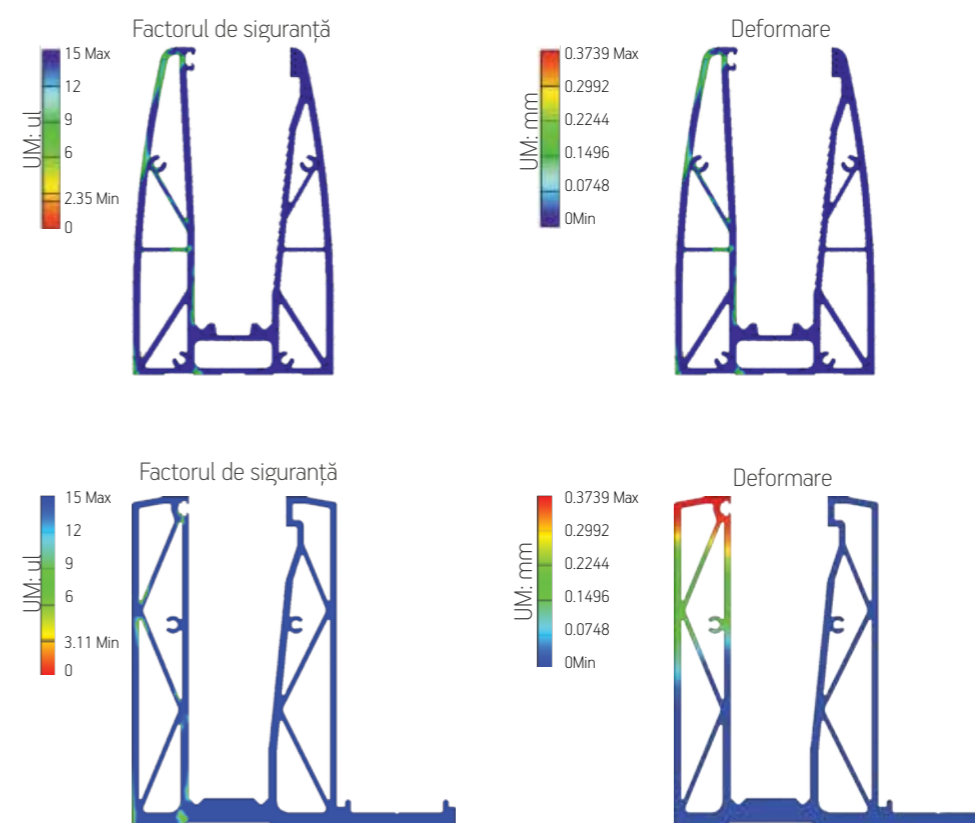



www.exalco.ro